



Model / Modèle / Modelo: 8B0L-C7LV-BL4PK

LED path bollard light - C7™

INSTRUCTION MANUAL

IMPORTANT: READ CAREFULLY
AND KEEP.

Borne lumineuse de chemin à DEL - C7^{MC}

MANUEL D'INSTRUCTIONS

IMPORTANT : À LIRE
ATTENTIVEMENT ET À
CONSERVER.

Luz de bolardo para sendas con LED - C7^{MR}

MANUAL DE INSTRUCCIONES

IMPORTANTE: LEER
DETENIDAMENTE Y CONSERVAR.

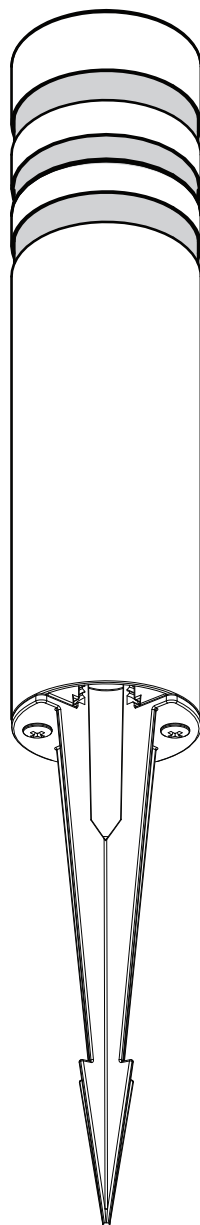

Intertek

LOW VOLTAGE
BASSE TENSION
BAJATENSION
12-15 V DC

Rev. 21-03-2025

Made in China
Fabriqué en Chine
Hecho en China

Residential use only
Usage résidentiel seulement
Uso residencial solamente

Outdoor use only
Usage extérieur seulement
Solo para uso en exteriores

INCLUDED HARDWARE
MATÉRIEL INCLUS
MATERIAL INCLUIDO

ASSEMBLY STEP FOR 1 FIXTURE, REPEAT 4 TIMES
 ÉTAPE DE MONTAGE POUR 1 LUMINAIRE, RÉPÉTER 4 FOIS
 PASO DE MONTAJE PARA 1 LUMINARIA, REPETIR 4 VECES

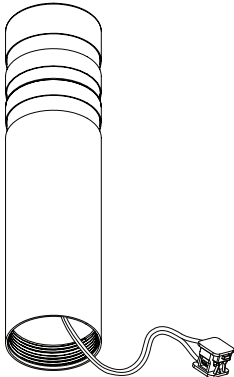
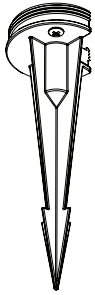
ITEM PIÈCE PIEZA	DESCRIPTION DESCRIPTION DESCRIPCIÓN	QUANTITY QUANTITÉ CANTIDAD
<p>A</p> 	<p>Bollard light Borne lumineuse Bolardo de luz</p>	<p>× 1</p>
<p>B</p> 	<p>Aluminium Spike Piquet en aluminium Estaca de aluminio</p>	<p>× 1</p>

WHAT YOU WILL NEED
VOUS AUREZ BESOIN
LO QUE NECESITARÁ

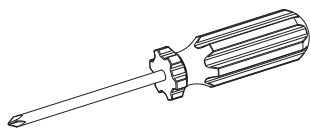

Screwdriver
 Tournevis
 Destornillador



Electrical tape
 Ruban électrique
 Cinta eléctrica

DETAILED VIEW
VUE DÉTAILLÉE
VISTA DETALLADA

ASSEMBLY STEP FOR 1 FIXTURE, REPEAT 4 TIMES
ÉTAPE DE MONTAGE POUR 1 LUMINAIRE, RÉPÉTER 4 FOIS
PASO DE MONTAJE PARA 1 LUMINARIA, REPETIR 4 VECES

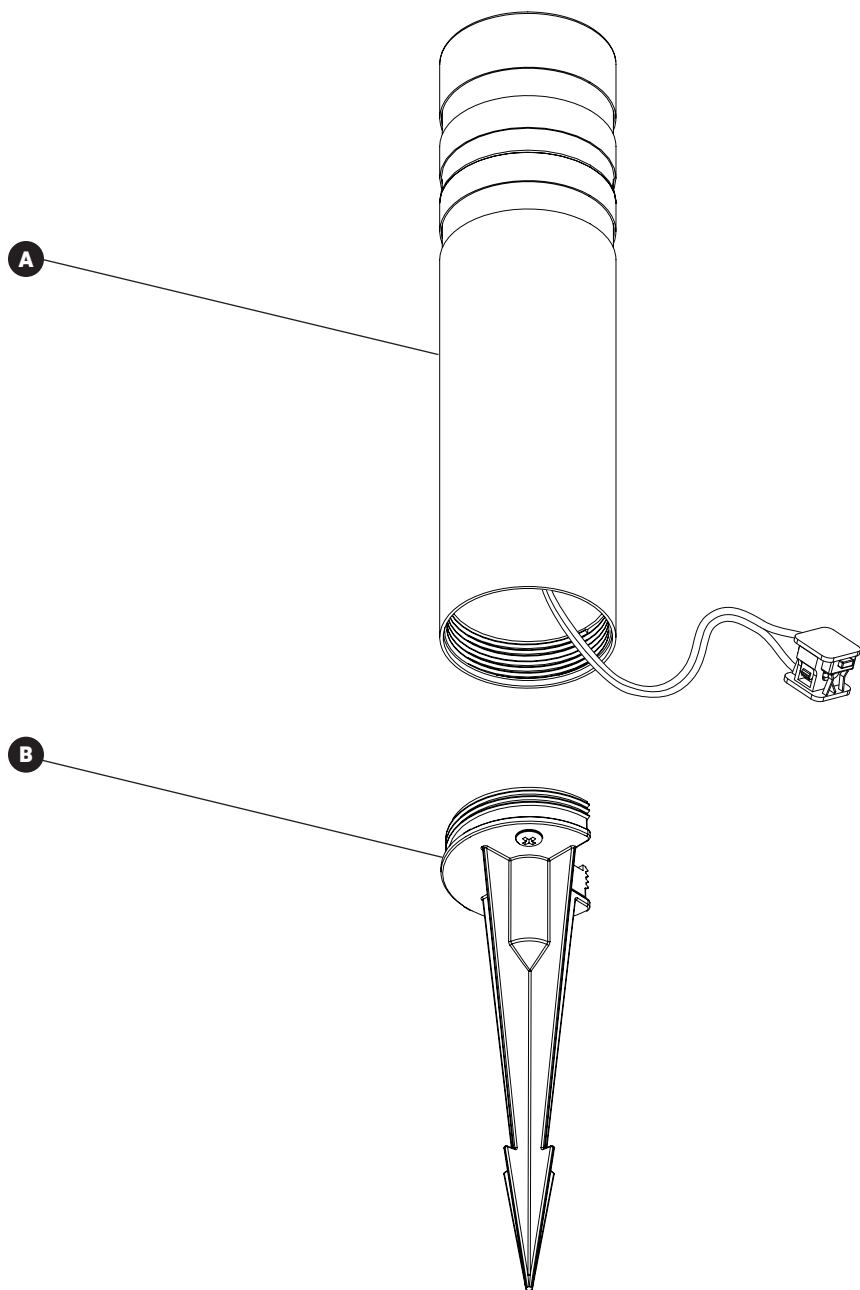



WARNING:

Risk of electrical shock.
Turn off breaker
at the panel.

Switch off the main electrical supply from the fuse box/circuit breaker before installing the unit or doing any maintenance.

For landscape lighting systems only, Outdoor use only.

INSTRUCTIONS PERTAINING TO A RISK OF FIRE, OR INJURY TO PERSONS. IMPORTANT SAFETY INSTRUCTIONS

- To reduce the risk of FIRE OR INJURY TO PERSONS turn off, unplug transformer and allow lamp to cool before replacing it. Lamp gets HOT quickly.
- Keep the lamp away from materials that may burn.
- **WARNING** - Risk of Electric Shock. Install all luminaires 10 feet (3.05 m) or more from a pool, spa or fountain.
- Install in accordance with all local codes and ordinances.
- There are no serviceable parts inside the deck light. **DO NOT DISASSEMBLE OR REMOVE SCREWS.**
- Must be installed minimum 2 in. (5,1 cm) from the ground.

Only for use with low voltage power units with a maximum output rating of 15V, 300W per secondary.

The device is accepted as a component of a landscape lighting system where the suitability of the combination shall be determined by local inspection authorities having jurisdiction.

AVERTISSEMENT:

Risque de choc
électrique. Éteindre
le disjoncteur sur le
panneau électrique.

Coupez l'alimentation électrique principale de la boîte à fusibles/ disjoncteur avant d'installer l'unité ou d'effectuer tout entretien.

Pour les systèmes d'éclairage paysager uniquement, utilisation en extérieur uniquement.

INSTRUCTIONS CONCERNANT UN RISQUE D'INCENDIE OU DE BLESSURE AUX PERSONNES. CONSIGNES DE SÉCURITÉ IMPORTANTES

- Pour réduire le risque d'INCENDIE OU DE BLESSURES CORPORELLES, éteignez, débranchez le transformateur et laissez la lampe refroidir avant de la remplacer. La lampe devient CHAUDE rapidement.
- Tenez la lampe éloignée des matériaux susceptibles de brûler.
- **AVERTISSEMENT** - Risque de choc électrique. Installez tous les luminaires à 10 pieds (3,05 m) ou plus d'une piscine, d'un spa ou d'une fontaine.
- Installer conformément à tous les codes et ordonnances locaux.
- Il n'y a aucune pièce réparable à l'intérieur du plafonnier. **NE PAS DÉMONTER OU RETIRER LES VIS.**
- Doit être installé à au moins 2 po (5,1 cm) du sol.

À utiliser uniquement avec des unités d'alimentation basse tension avec une puissance de sortie maximale de 15 V, 300 W par secondaire.

L'appareil est accepté comme composant d'un système d'éclairage paysager où la pertinence de la combinaison doit être déterminée par les autorités d'inspection locales ayant juridiction.

ADVERTENCIA:

Riesgo de shock
eléctrico. Apague el
disyuntor en el panel
eléctrico.

Apague la fuente de alimentación principal en la caja de fusibles/ disyuntores antes de instalar la unidad o realizar cualquier mantenimiento.

Solo para sistemas de iluminación de jardines, solo para uso en exteriores.

INSTRUCCIONES RELATIVAS AL RIESGO DE INCENDIO O LESIONES PERSONALES. INSTRUCCIONES DE SEGURIDAD IMPORTANTES

- Para reducir el riesgo de INCENDIO O LESIONES PERSONALES, apague, desenchufe el transformador y permita que la lámpara se enfríe antes de reemplazarla. La lámpara se CALIENTE rápidamente.
 - Mantenga la lámpara alejada de materiales que puedan quemarse.
 - **ADVERTENCIA** - Riesgo de descarga eléctrica. Instale todos los accesorios a 10 pies (3,05 m) o más de una piscina, spa o fuente.
 - Instale de acuerdo con todos los códigos y ordenanzas locales.
 - No hay piezas reparables dentro de la luz del techo. **NO DESMONTE NI quite LOS TORNILLOS.**
 - Debe instalarse al menos a 2 pulg. (5,1 cm) del piso.
- Para uso exclusivo con fuentes de alimentación de baja tensión con una potencia de salida máxima de 15V, 300W por secundario.

La luminaria se acepta como parte de un sistema de iluminación de jardines donde las autoridades de inspección locales competentes determinarán la idoneidad de la combinación.

BOLLARD LIGHT LOCATION EMPLACEMENT DE LA BORNE LUMINEUSE UBICACIÓN DE LA LUZ DE BOLARDO

**ASSEMBLY STEP FOR 1 FIXTURE, REPEAT 4 TIMES
ÉTAPE DE MONTAGE POUR 1 LUMINAIRE, RÉPÉTER 4 FOIS
PASO DE MONTAJE PARA 1 LUMINARIA, REPETIR 4 VECES**

Once you have decided where you will install your fixtures, verify the type of soil.

- If the soil is of a loose, sandy or organic type, grasp the fixture post, close to the spike, with both hands and firmly push into the ground.
- If the soil is heavy or stony, dig a small hole, insert the fixture spike, replace the soil and tap down.

Never push the fixture into the ground by the fixture head.

Une fois que vous avez décidé où vous installerez vos luminaires, vérifiez le type de sol.

- Si le sol est de type meuble, sablonneux ou organique, saisissez le poteau de fixation, près du piquet, avec les deux mains et poussez fermement dans le sol.
- Si le sol est lourd ou caillouteux, creusez un petit trou, insérez la pointe de fixation, remplacez le sol et tapotez.

Ne poussez jamais le luminaire dans le sol par la tête du luminaire.

Una vez que haya decidido dónde instalará sus accesorios, verifique el tipo de piso.

- Si el suelo es blando, arenoso u orgánico, sujete el poste del accesorio, cerca de la estaca, con ambas manos y empujelo firmemente hacia el suelo.
- Si el suelo es pesado o pedregoso, cava un pequeño agujero, inserta el punto de fijación, vuelve a colocar el suelo y golpea.

Nunca empuje la lámpara hacia el suelo con la cabeza de la lámpara.

Luminaire is only for use with low voltage landscape lighting power units with a maximum output of 12 volts, Class 2 Only.

Le luminaire ne doit être utilisé qu'avec des unités de puissance d'éclairage de paysage basse tension avec une puissance maximale puissance nominale de 12 volts, Classe 2 seulement.

El accesorio solo debe usarse con unidades de potencia de iluminación de paisaje de bajo voltaje con una potencia nominal máxima de 12 voltios, clase 2 solamente.

**COMBINED WATTAGE OF ALL BOLLARD LIGHTS ON LINE
WATTAGE TOTAL DE TOUTES LES BORNES LUMINEUSES SUR LA LIGNE
POTENCIA TOTAL DE TODOS LOS BOLARDOS EN LA LÍNEA**

15V POWER SUPPLY / BLOC D'ALIMENTATION / FUENTE DE ALIMENTACIÓN					
WATTS VATIOS	0'-30' 0-9,1m	30'-50' 9,1-15,2m	50'-75' 15,2-22,8m	75'-100' 22,8-30,4m	100'-175' 30,4-53,3m
0 - 60	16 AWG	16 AWG	16 AWG	14 AWG	12 AWG
60 - 120	16 AWG	14 AWG	12 AWG	Not recommended Pas recommandé No recomendado	Not recommended Pas recommandé No recomendado
120 - 180	14 AWG	14 AWG	Not recommended Pas recommandé No recomendado	Not recommended Pas recommandé No recomendado	Not recommended Pas recommandé No recomendado
180 - 240	14 AWG	Not recommended Pas recommandé No recomendado	Not recommended Pas recommandé No recomendado	Not recommended Pas recommandé No recomendado	Not recommended Pas recommandé No recomendado
240 - 300	12 AWG	Not recommended Pas recommandé No recomendado	Not recommended Pas recommandé No recomendado	Not recommended Pas recommandé No recomendado	Not recommended Pas recommandé No recomendado

12V POWER SUPPLY / BLOC D'ALIMENTATION / FUENTE DE ALIMENTACIÓN					
WATTS VATIOS	0'-30' 0-9,1m	30'-50' 9,1-15,2m	50'-75' 15,2-22,8m	75'-100' 22,8-30,4m	100'-175' 30,4-53,3m
0 - 15	16 AWG	16 AWG	16 AWG	14 AWG	12 AWG
15 - 30	16 AWG	14 AWG	12 AWG	12 AWG	Not recommended Pas recommandé No recomendado
30 - 45	16 AWG	12 AWG	12 AWG	Not recommended Pas recommandé No recomendado	Not recommended Pas recommandé No recomendado

Suitable cable should be sized in accordance to the table, should be Type SPT-2W.

Le câble approprié doit être dimensionné conformément au tableau, doit être de type SPT-2W.

El cable adecuado debe ser dimensionado de acuerdo a la tabla, debe ser tipo SPT-2W.

NOTE: This data is provided as a general guideline. Actual performance will depend on the installation layout, the fixtures, and the condition of the cable

REMARQUE : Ces données sont fournies à titre indicatif. Les performances réelles dépendent de la disposition de l'installation, des luminaires et de l'état du câble.

NOTA: Estos datos se proporcionan como una guía general. El rendimiento real dependerá del diseño de la instalación, los accesorios y la condición del cable.

1

BOLLARD LIGHT ASSEMBLY
ASSEMBLAGE DE LA BORNE LUMINEUSE
MONTAJE DE LA LUZ DE BOLARDO

ASSEMBLY STEP FOR 1 FIXTURE, REPEAT 4 TIMES
ÉTAPE DE MONTAGE POUR 1 LUMINAIRE, RÉPÉTER 4 FOIS
PASO DE MONTAJE PARA 1 LUMINARIA, REPETIR 4 VECES

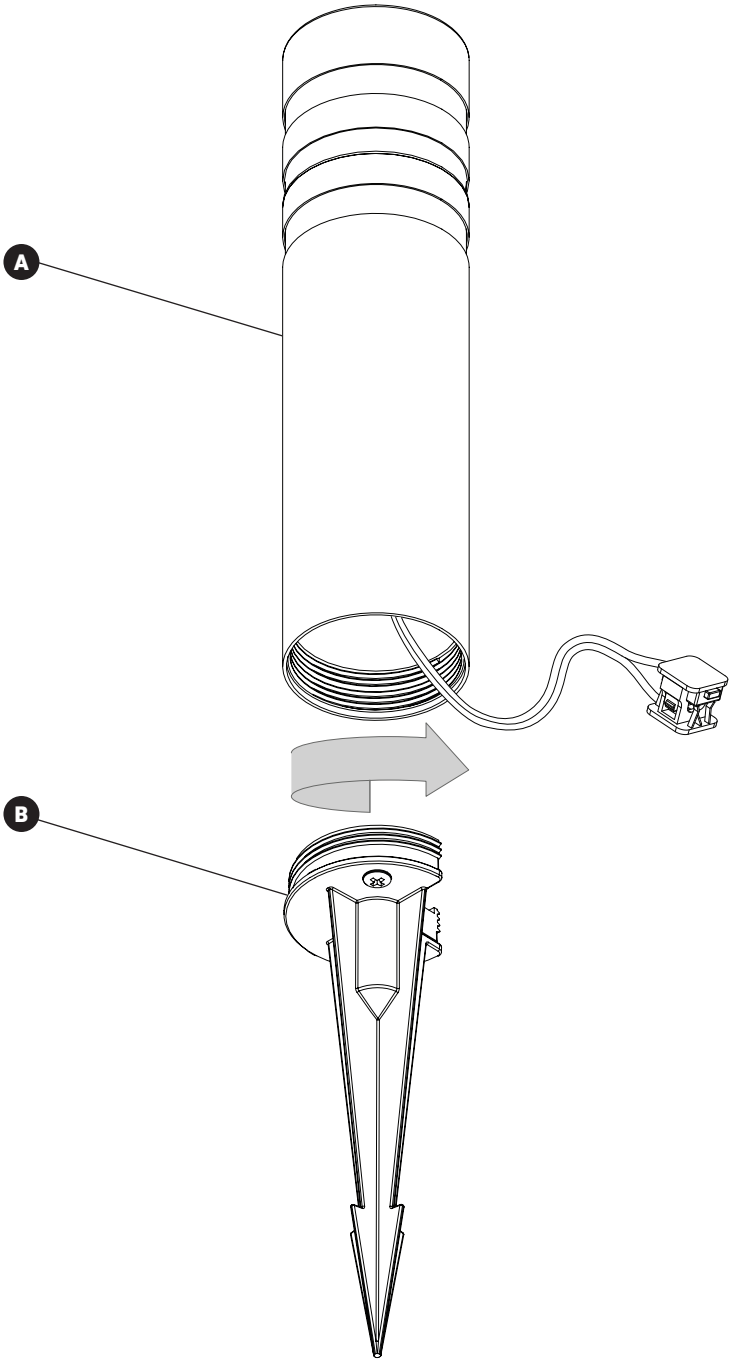

2

WIRING AND POWER SUPPLY SET UP (NOT INCLUDED)**MISE EN PLACE DU CÂBLAGE ET DU BLOC D'ALIMENTATION (NON INCLUS)****INSTALACIÓN DE CABLEADO Y FUENTE DE ALIMENTACIÓN (NO INCLUIDO)**

The landscape wire should run from the power pack to each light without being cut.

Do not run the landscape wire within 10 feet (3m) of a pool, spa or fountain. If the landscape wire is too long, cut it with a cable cutter.

The landscape wire should be protected by routing it close to proximity of the light fixture or next to a building, deck or fence. Use cable suitable for low voltage landscape lighting.

See chart page 9 for recommended cable gauges.

For uniform brightness and longer LED life, attach first fixture at least 10 feet from power pack.

Le fil de jardin doit aller du bloc d'alimentation à chaque lumière sans être coupé.

Ne faites pas passer le câble de jardin à moins de 10 pieds (3 m) d'une piscine, d'un spa ou d'une fontaine. Si le fil du paysage est trop long, coupez-le avec un coupe-câble.

Le fil de jardin doit être protégé en l'acheminant à proximité du luminaire ou à côté d'un bâtiment, d'une terrasse ou d'une clôture. Utilisez un câble adapté à l'éclairage paysager basse tension.

Voir le tableau page 9 pour les calibres de câble recommandés.

Pour une luminosité uniforme et une plus longue durée de vie des DEL, fixez le premier luminaire à au moins 10 pieds du bloc d'alimentation.

El cable de jardín debe ir desde la fuente de alimentación hasta cada luz sin cortarse.

No tienda el cable del jardín a menos de 10 pies (3 m) de una piscina, spa o fuente. Si el cable horizontal es demasiado largo, córtelo con un cortador de cables.

El cable de jardín debe protegerse colocándolo cerca del accesorio o al lado de un edificio, terraza o cerca. Utilice un cable adecuado para la iluminación de jardines de bajo voltaje.

Consulte la tabla en la página 9 para conocer los calibres de cable recomendados.

Para obtener un brillo uniforme y una mayor duración de la LED, monte la primera lámpara a una distancia mínima de 10 pies de la fuente de alimentación.

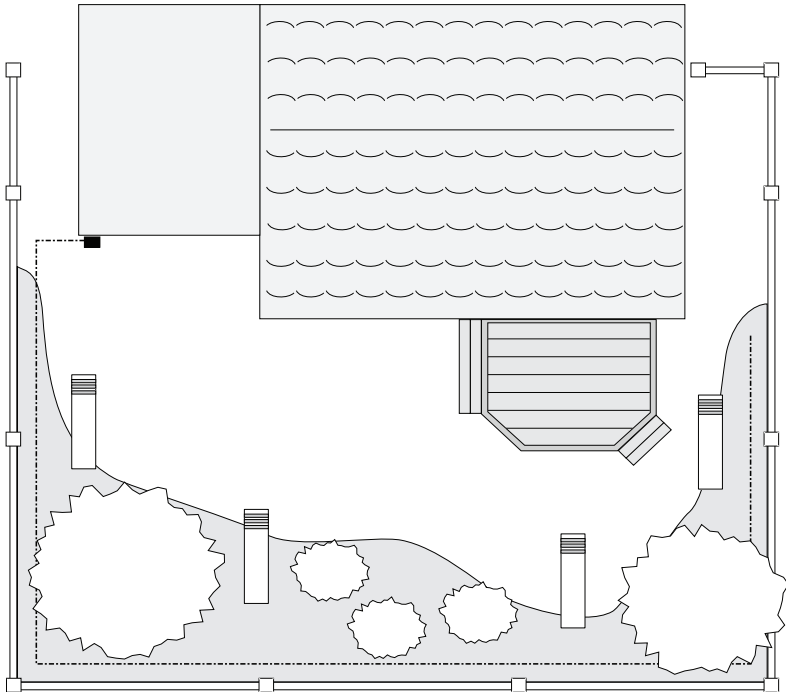

Illustration of fixture is for example only.

L'illustration du luminaire est fournie à titre d'exemple uniquement.

La ilustración del accesorio es solo un ejemplo.

3

BOLLARD LIGHT CONNECTION TO THE WIRING CONNEXION DU CÂBLAGE À LA BORNE LUMINEUSE CONEXIÓN DEL CABLEADO A LA LUZ DE BOLARDO

ASSEMBLY STEP FOR 1 FIXTURE, REPEAT 4 TIMES
ÉTAPE DE MONTAGE POUR 1 LUMINAIRE, RÉPÉTER 4 FOIS
PASO DE MONTAJE PARA 1 LUMINARIA, REPETIR 4 VECES

1

CAUTION

BE CAREFUL! THE
WIRE STABS ARE VERY
SHARP!

AVERTISSEMENT

FAIRE ATTENTION! LES
COUTEAUX À FIL SONT
TRÈS TRANCHANTS!

ADVERTENCIA

¡PRESTAR ATENCIÓN!
¡LOS CUCHILLOS DE
ALAMBRE ESTÁN MUY
AFILADOS!

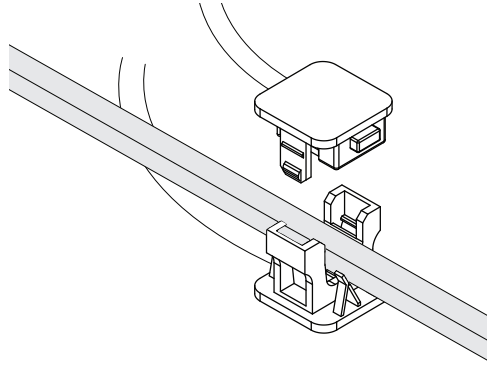

2

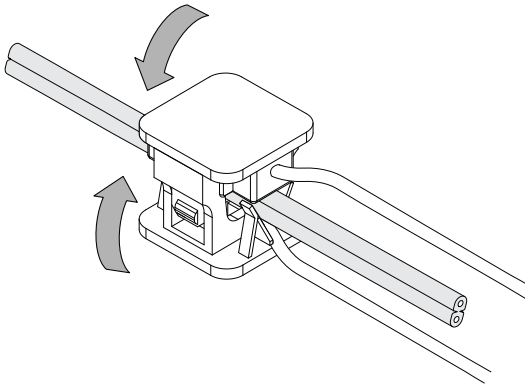

3

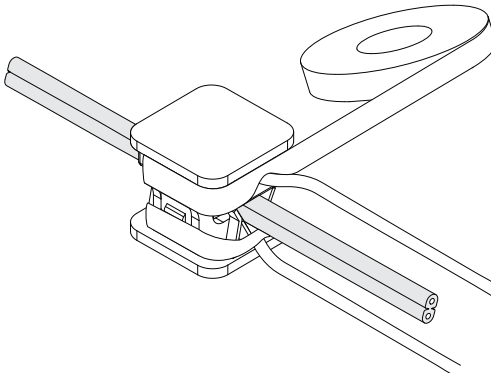

4

**NIGHT LIGHT ADJUSTMENT
RÉGLAGE DE L'ÉCLAIRAGE NOCTURNE
AJUSTE DE LUZ NOCTURNA****ASSEMBLY STEP FOR 1 FIXTURE, REPEAT 4 TIMES
ÉTAPE DE MONTAGE POUR 1 LUMINAIRE, RÉPÉTER 4 FOIS
PASO DE MONTAJE PARA 1 LUMINARIA, REPETIR 4 VECES**

It is recommended to adjust your lighting effect at night before burying the cable.
Nous recommandons de régler les effets de lumière la nuit avant d'enterrer le câble.
Recomendamos ajustar los efectos de luz por la noche antes de enterrar el cable.

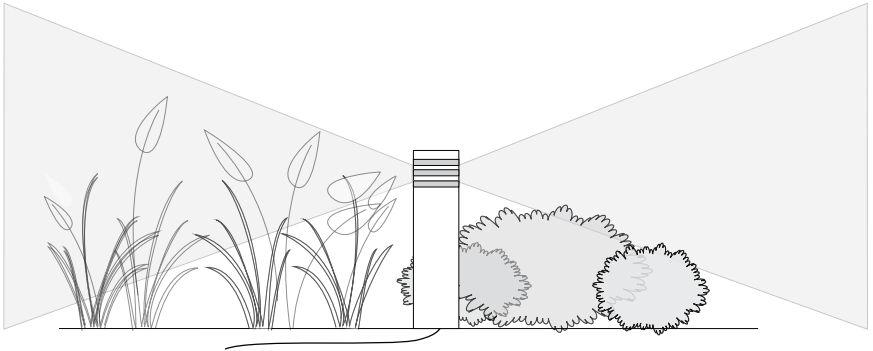

Illustration of fixture is for example only.

L'illustration du luminaire est fournie à titre d'exemple uniquement.

La ilustración del accesorio es solo un ejemplo.

5

**WIRING BURIAL
ENTERREMENT DU CÂBLAGE
ENTIERRO DE CABLEADO****ASSEMBLY STEP FOR 1 FIXTURE, REPEAT 4 TIMES
ÉTAPE DE MONTAGE POUR 1 LUMINAIRE, RÉPÉTER 4 FOIS
PASO DE MONTAJE PARA 1 LUMINARIA, REPETIR 4 VECES**

The landscape wire and connector can also be hidden under stone or buried under grass at a maximum depth of 6" (15,24cm).

Le câble pour jardin et le connecteur peuvent également être cachés par du gravier ou être enterrés sous le gazon à une profondeur maximum de 15,24cm (6po).

El cable de jardín y el conector también pueden ocultarse con grava o enterrarse bajo el césped hasta una profundidad máxima de 15,24 cm (6 pulgadas).

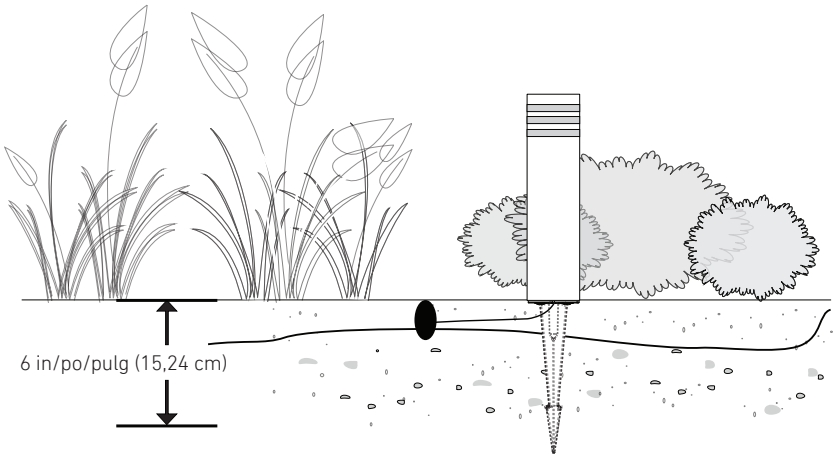

Illustration of fixture is for example only.

L'illustration du luminaire est fournie à titre d'exemple uniquement.

La ilustración del accesorio es solo un ejemplo.

TROUBLESHOOTING DÉPANNAGE REPARAR

ASSEMBLY STEP FOR 1 FIXTURE, REPEAT 4 TIMES
ÉTAPE DE MONTAGE POUR 1 LUMINAIRE, RÉPÉTER 4 FOIS
PASO DE MONTAJE PARA 1 LUMINARIA, REPETIR 4 VECES

All of the bollard lights fail to work

- Check that the power is on.
- Check if there is a loose connection at the power pack screw terminal.
- Check that the power switch is not in the OFF setting.

Only some bollard lights work

- The problem here is with the fixture's connector.
- Check the connector to make sure the wire stabs have pierced the landscape wire.

Aucunes bornes lumineuses ne fonctionnent

- Vérifiez que l'alimentation est allumée.
- Vérifiez s'il y a une connexion desserrée au niveau de la borne à vis du bloc d'alimentation.
- Vérifiez que l'interrupteur d'alimentation n'est pas en position ARRÊT.

Seules certaines bornes lumineuses fonctionnent

- Le problème ici vient du connecteur de l'appareil.
- Vérifiez le connecteur pour vous assurer que les lames de fil ont percé le fil du jardin.

Ninguno de los bolardos funciona

- Verifique que la alimentación esté encendida.
- Compruebe si hay una conexión suelta en el terminal de tornillo de la fuente de alimentación.
- Verifique que el interruptor de encendido no esté en la posición de apagado.

Solo funcionan ciertas bolardos

- El problema aquí viene del conector del dispositivo.
- Verifique el conector para asegurarse de que las hojas del cable hayan perforado el cable de jardín.

MAINTENANCE ENTRETIEN MANTENIMIENTO

- To clean, wash with a damp soft cloth.

- Pour nettoyer, laver avec un chiffon doux et humide.

- Para limpiar, lave con un paño suave y húmedo.

USA (FCC)

WARNING:

Changes or modifications to this unit not expressly approved by the party responsible for compliance could void the user's authority to operate the equipment.

This device complies with Part 15 of the FCC Rules. Operation is subject to the following two conditions:

1. this device does not cause harmful interference, and
2. this device must accept any interference received, including interference that may cause undesired operation.

NOTE: This equipment has been tested and found to comply with the limits for Class B digital device, pursuant to part 15 of the FCC Rules. These limits are designed to provide reasonable protection against harmful interference in a residential installation. This equipment generates, uses and can radiate radio frequency energy and, if not installed and used in accordance with the instructions, may cause harmful interference to radio or television reception. However, there is no guarantee that interference will not occur in a particular installation. If this equipment causes harmful interference to radio or television reception, which can be determined by turning the equipment off and on, the user is encouraged to try to correct the interference by one or more of the following measures:

- Reorient or relocate the receiving antenna.
- Increase the separation between the equipment and the receiver.
- Connect the equipment into an outlet on a circuit different from that to which the receiver is connected.
- Consult the dealer or an experienced radio/TV technician for help.

AVERTISSEMENT :

Tout changement ou modification, non expressément approuvé par la partie responsable de la conformité, peut annuler l'autorisation de l'utilisateur à utiliser cet appareil.

Ce dispositif est conforme à la partie 15 des règles de la FCC. Son fonctionnement est soumis aux deux conditions suivantes :

1. ce dispositif ne peut pas causer d'interférences nuisibles; et
2. cet appareil doit accepter toute interférence reçue, y compris les interférences qui peuvent causer un fonctionnement indésirable.

REMARQUE : Cet équipement a été testé et déclaré comme respectant les limites d'un dispositif numérique de classe B, conformément à la partie 15 des règles de la FCC. Ces limites sont destinées à fournir une protection raisonnable contre les interférences nuisibles dans une installation résidentielle. Cet équipement génère, utilise et peut émettre de l'énergie radiofréquence et, s'il n'est pas installé et utilisé conformément aux instructions, peut provoquer des interférences nuisibles aux communications radio. Cependant, il n'est pas garanti que des interférences ne se produiront pas dans une installation particulière. Si cet équipement cause des interférences nuisibles à la réception radio ou de télévision, ce qui peut être déterminé en mettant l'équipement hors puis sous tension, l'utilisateur est encouragé à essayer de corriger l'interférence par une ou de plusieurs mesures suivantes :

- Réorienter ou déplacer l'antenne de réception.
- Augmenter la distance entre l'équipement et le récepteur.
- Brancher l'appareil à une autre prise pour que l'équipement et le récepteur soient sur des circuits différents.
- Consulter le revendeur ou un technicien radio / TV expérimenté.

ADVERTENCIA:

Cambios o modificaciones en esta unidad sin la expresa aprobación de la parte responsable por el cumplimiento podría anular la autoridad del usuario para operar este equipo.

Este dispositivo cumple con la sección 15 de las normas de la FCC. La operación está sujeta a las dos condiciones siguientes:

1. este dispositivo no puede causar interferencias perjudiciales, y
2. este dispositivo debe aceptar cualquier interferencia recibida, incluidas las interferencias que puedan provocar un funcionamiento no deseado.

NOTA: Este equipo ha sido probado y se comprobó que cumple con los límites para un dispositivo digital de Clase B, de acuerdo con la Parte 15 de las Reglas de la FCC. Estos límites están diseñados para proporcionar una protección razonable frente a la interferencia perjudicial en una instalación residencial. Este equipo genera, usa y puede irradiar energía de radiofrecuencia, y si no se instala y utiliza de acuerdo con las instrucciones, podría causar una interferencia perjudicial en las radiocomunicaciones. Sin embargo, no se puede garantizar que dicha interferencia no ocurra en una instalación determinada. Si este equipo causa una interferencia perjudicial para la recepción de radio o televisión, lo cual se puede determinar apagando y encendiendo el equipo, se insta al usuario a intentar corregir la interferencia aplicando una o más de las siguientes medidas:

- Reorientar o reubicar la antena de recepción.
- Aumentar la separación entre el equipo y el receptor.
- Conectar el equipo a una toma en un circuito diferente al que está conectado el receptor.
- Consultar al vendedor o a un técnico de radio/TV con experiencia para obtener ayuda.

WARRANTY GARANTIE GARANTÍA

Artika For Living Inc. is proud to offer you a five-year (5) limited warranty on manufacturing defects from the date of purchase for residential use only. The warranty is extended to the original owner in USA, Canada, Mexico, UK, Iceland, France and Spain and is non-transferable. It does not apply to retailers, commercial applications or establishments. The original sales receipt is required for all warranty claims. The remedy under this limited warranty shall be product or part replacement at Artika's discretion as provided herein and cannot exceed the original purchase price.

This warranty is valid only on products installed in accordance with the building code and laws effective in the region where the unit is being used, as well as in accordance with the provided instruction manual. It does not cover products installed incorrectly or subjected to abnormal use. Product(s) or component part(s) may be required to be returned for inspection and verification.

Normal wear and tear, misuse, negligence, vandalism, improper maintenance (surface damage due to chemical interaction or cleaning agents including, but not limited to, scouring pads, use of cleaners containing abrasives, alcohol or other organic solvents) improper handling, accident, abuse, fire, flood, theft, acts of God, neglect, or alteration of the product will not be covered under this limited warranty. It excludes any accessories that accompany the product including, but not limited, to bulbs or batteries.

The warranty does not cover handling, labour, transportation, or any other cost associated with the installation or replacement of the product. This limited warranty is valid in the country of purchase and by Artika authorized retailers only.

Artika for Living Inc. will not be held responsible for any direct or consequential damages or injuries related to the use of this product arising from improper use or installation of this product.

Please visit www.artika.com to discover more about **Artika for Living Inc.**

Artika For Living Inc. est fière de vous offrir une garantie limitée de cinq (5) ans contre tout défaut de fabrication, à compter de la date d'achat, pour un usage domestique uniquement. Cette garantie n'est valide que pour le propriétaire d'origine aux États-Unis, au Canada, au Mexique, au Royaume-Uni, en Islande, en France et en Espagne et est incessible. Elle ne s'applique pas aux détaillants, ni aux applications ou établissements commerciaux. Le reçu de vente original est exigé pour toute demande de garantie. Le recours prévu par cette garantie limitée est le remplacement du produit ou d'une pièce du produit, à la discrétion d'Artika conformément au présent document, et ne peut pas excéder le prix d'achat original.

Cette garantie couvre uniquement les produits installés conformément au code du bâtiment et aux lois en vigueur dans la région où le produit est utilisé, et les produits utilisés conformément au mode d'emploi fourni. Elle ne couvre pas les produits mal installés ou soumis à un usage anormal. Le ou les produits ou pièces peuvent vous être demandés aux fins d'inspection et de vérification.

L'usage normale, une mauvaise utilisation, la négligence, le vandalisme, un mauvais entretien (surface endommagée à cause d'une interaction chimique ou de produits nettoyants, incluant sans s'y limiter les éponges métalliques, l'utilisation de produits nettoyants contenant des agents abrasifs, de l'alcool ou d'autres solvants organiques), une manipulation inadéquate, un accident, un abus, un incendie, une inondation, un vol, une catastrophe naturelle ou la modification du produit ne sont pas des motifs couverts par cette garantie limitée. Elle exclut tout accessoire fourni avec le produit, incluant sans s'y limiter les ampoules et les piles.

Cette garantie ne couvre pas la manutention, la main-d'œuvre, le transport, ou tout autre coût lié à l'installation ou au remplacement du produit. Cette garantie limitée est valide uniquement dans le pays où l'achat a été effectué auprès de détaillants autorisés Artika.

Artika for Living Inc. ne pourra être tenue responsable en cas de blessure ou de dommage direct ou indirect causé par l'utilisation du produit si le produit a été mal installé ou mal utilisé.

Visitez www.artika.com pour en savoir plus sur **Artika for Living Inc.**

Artika For Living Inc. se enorgullece de ofrecerle una garantía limitada de cinco (5) años sobre defectos de fabricación desde la fecha de compra del producto para uso residencial únicamente. Esta garantía cubre al dueño original en EE. UU., Canadá, México, Reino Unido, Islandia, Francia y España, y no es transferible. No se aplica a minoristas, aplicaciones comerciales ni a establecimientos. Se deberá presentar el recibo de venta original para todos los reclamos de garantía. La compensación ofrecida por esta garantía limitada será el reemplazo del producto o de la pieza a entera discreción de Artika como aquí se indica, y no puede exceder el precio de compra original.

Esta garantía solo es válida en productos instalados de acuerdo con el código de construcción y la legislación en vigor en la región donde se use esta unidad, así como con el manual de instrucciones provisto. Nuestra garantía no incluye productos instalados incorrectamente o que hayan tenido un uso anormal. Es posible que se pida la devolución de los productos o componentes para su inspección o verificación.

El desgaste normal, uso incorrecto, negligencia, vandalismo, mantenimiento incorrecto (daños en la superficie por interacción química o agentes de limpieza incluyendo, entre otros, paños abrasivos, sustancias de limpieza abrasivas, alcohol o solventes orgánicos), manejo incorrecto, accidente, abuso, incendio, inundación, robo, causas de fuerza mayor, negligencia o alteración del producto no serán cubiertos bajo esta garantía limitada. No cubre ningún accesorio que acompañe al producto, incluyendo, entre otros, bombillas o baterías.

La garantía no cubre gastos de manejo, gastos laborales, de transporte ni cualquier otro costo asociado con la instalación o reemplazo del producto. Esta garantía limitada es válida en el país de compra, siempre que se haya adquirido en un minorista autorizado por Artika.

Artika For Living Inc. no se hará responsable de ningún daño directo o consecuente, ni de lesiones que puedan resultar de un mal uso o instalación de este producto.

Visite www.artika.com para saber más sobre **Artika For Living Inc.**

Artika For Living Inc.

1756, 50th Avenue
Montréal (Lachine), Québec
Canada H8T 2V5

1-866-661-9606
support@artika.com
www.artika.com



Customer Service

Monday to Friday
9 am - 5 pm EST

Service à la clientèle

Lundi au vendredi
9 h à 17 h H.N.E.

Atención al cliente

Lunes a viernes
9 a.m. - 5 p.m. hora del Este